

W1 Air Cleaner

N1エアクリーナー

インプレッサ・レガシイ・フォレスター
ターボ車専用

取付及び取扱いマニュアル

この度は、弊社製品をお買い上げ頂き、誠にありがとうございます。

この取扱説明書には、製品を使用する場合と、自動車に装着する際の注意事項が詳しく記載しております。よくお読みになり、正しくお使い下さい。

本書は、いつでも読めるように大切に保管しておいて下さい。

⚠️ ご注意

- ◎作業を行う際は、エンジンが十分冷えた状態になってから行って下さい。火傷等の恐れがあります。
- ◎製品や、取り外した部品などで、怪我をする恐れがありますので、手袋等をして、手を保護してください。
- ◎年式により交換方法が異なりますので、交換方法を確認の上作業を行って下さい。

★この製品は、下記リストの部品・付属品で構成されています。不足や不具合がある場合は、販売店又は弊社までご連絡下さい。

構成部品及び付属品リスト

N1エアクリーナー本体 × 1

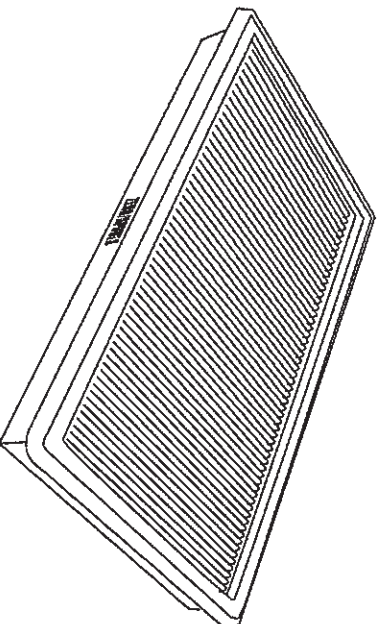

※お車の性能を最大限引き出す弊社ECU「S.P.DATAR」を併用するとより効果的です。
※常にお車をベストな状態に保つため、3000kmごとの交換をお勧めします。

ZERO/SPORTS[®]
RACING DEVELOPMENT

岐阜県各務原市大野町6-101-1
TEL 0583-80-2828

取り付け方法

平成8年8月以前の車両

- 1, エアフロメーターとダクトを結合しているホースクランプをゆるめ、ダクトを外します。
- 2, エアフローセンサーのコネクターを分離します。
- 3, エアクリリーナーアッパーカーズとロアケースを結合しているボルト4本(図1-a)を外します。
- 4, アッパーカーズを取り外し、純正エアクリリーナーを取り外します。
- 5, N1エアクリリーナーをロアケースにセットし、取り外しと逆の手順で組み付けてください。



図1

取り付け方法

上記以外の車両

- 1, エアフロメーターとインテークブーツを結合しているホースクランプをゆるめ、インテークブーツを外します。
- 2, エアフローセンサーのコネクターを分離します。
- 3, エアクリリーナーアッパーカーズとロアケースを結合しているクランプ(図2-a)2箇所または4箇所を外します。
- 4, アッパーカーズを取り外し、純正エアクリリーナーを取り外します。

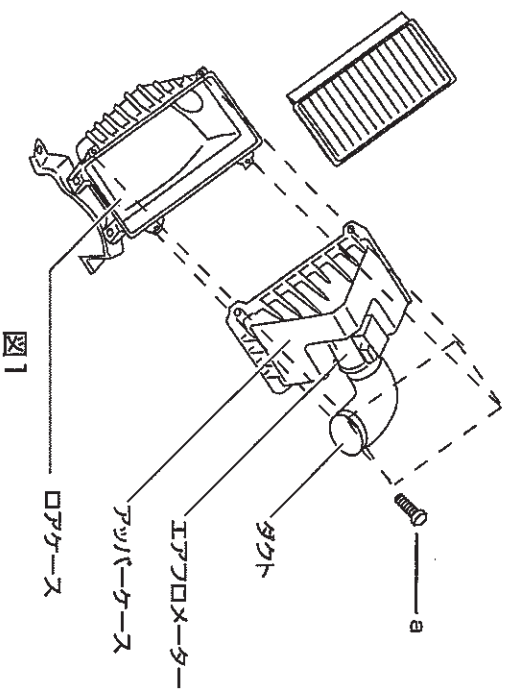
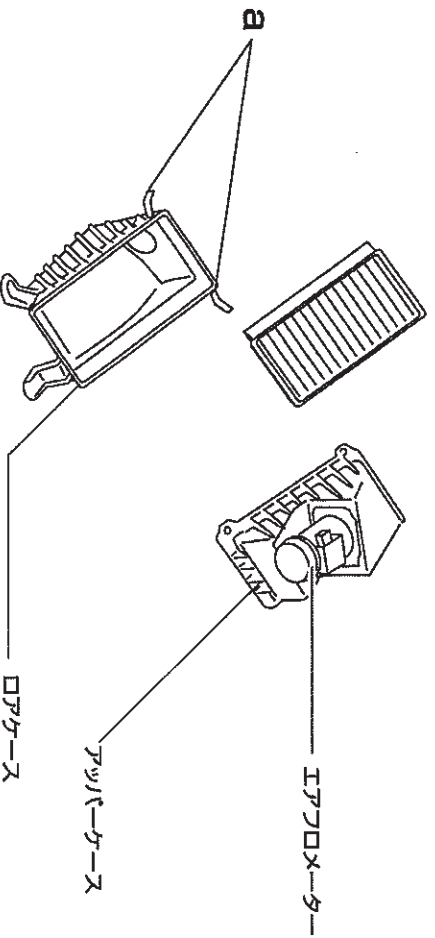

図2